

# COR

N

E

W

2

0

1

8



M

O

S

S



Ein Sofa, auf dem man wie auf Moos gebettet liegt. Unendlich kuschelig. Unendlich groß. Versinkt man darin, schwebt die Zeit auf diesem schwerelosen Riesenkissen davon. Entworfen von den Designern Jehs + Laub. Das ist Moss.

A sofa upon which you lie as if on a bed of moss. Infinitely cosy. Infinitely large. When you sink into it, time floats away on this weightless giant cushion. Created by the designers Jehs + Laub. This is Moss.





Verschwenderisch großzügig.  
Und dennoch bis ins Kleinste  
definiert: Hier durch eine  
farblich auf den Stoffbezug  
abgestimmte Paspel, welche  
die gradlinige Kontur des  
Möbels unterstreicht.

Lavishly spacious. And yet  
defined down to the smallest  
detail: Here, by the piping—  
which is colour-matched to  
the fabric cover—underlining  
the rectilinear contours  
of the furniture.





emilia sassetti



## SABBATICAL? EINFACH FALLEN LASSEN

**DE** Mit seinen voluminösen Proportionen, den weichen Kissen und der knautschigen Oberfläche sieht das Sofa Moss nicht nur gemütlich aus. Es sitzt und liegt sich auf ihm auch gemütlich. Das liegt zum einen daran, dass die Sitzkissen besonders dick und tief sind. Zum anderen daran, dass sowohl Sitz- als auch Rückenkissen zu großen Teilen aus Daunen bestehen. Wunderbar gefedert ist das Sofa drittens durch ein besonders hochwertiges Lattenrost mit Federholzleisten. Wer möchte da nicht für eine Auszeit dahinsinken?

## SABBATICAL? JUST LET YOURSELF GO

**EN** With its voluminous proportions, soft cushions and crumpled surface, the Moss sofa not only looks cosy. It is also cosy to sit and lie on. One reason for this is that the seat cushions are particularly thick and deep. Another reason is that both seat and back cushions are largely made of down. Thirdly, the sofa is wonderfully sprung thanks to a very high-quality slatted frame with sprung wood slats. Who wouldn't want to sink into it for a little time out?

Kein Moss gleicht dem anderen. Schon weil sich die drei Sofa-breiten, acht verschiedenen Sofa-Elemente und der Hocker des Sofasystems zu einer nahezu endlosen Vielzahl von Sitzlandschaften konfigurieren lassen. Aber auch weil in jedem Exemplar viele Stunden liebevollster Handwerkskunst stecken. Von der Anfertigung des Gestells bis zum Beziehen des fertigen Sitzmöbels durchläuft jedes Moss Sofa alle Abteilungen unserer Manufaktur. Da Moss bei aller Größe ein zurückhaltendes Möbelstück ist, kann es mit so ziemlich allen Kissen, Decken, Farben, Formen und Mustern kombiniert werden. Und natürlich auch mit allen Stoff- und Lederbezügen.

No two Moss sofas are alike. Partly because the sofa system can be configured with three sofa widths, eight different sofa elements and a stool to form an almost endless variety of seating arrangements. But also because every unit contains many hours of loving craftsmanship. From the production of the frame to the covering of the finished seating furniture, each Moss sofa passes through all the departments of our manufactory. Since Moss is an unobtrusive piece of furniture despite its size, it can be combined with almost all cushions, blankets, colours, shapes and patterns. And of course, with all fabric and leather covers.

Hier wurde naturbelassenes Nubuk-Leder verarbeitet: wunderbar weich, warm und samtig.

Natural nubuck leather was used here: wonderfully soft, warm and velvety.





Sanft fährt die Hand  
über das Auf und Ab.  
Ertastet. Streichelt.  
Schmeichelt. Jede  
Rundung, jede Nische,  
jede Begrenzung ein  
haptisches Vergnügen.

The hand runs gently  
over the contours.  
Feeling. Stroking.  
Caressing. Every curve,  
every niche, every  
boundary a pleasure  
to touch.





Größe zeigt sich auch im Detail: wie beim raffinierten Spalt zwischen Rücken- und Armlehne, die dem ausladenden Möbelstück Leichtigkeit verleiht.

Greatness is also evident in the details: Like the ingenious gap between the backrest and armrest, lending lightness to this expansive piece of furniture.



Eine Landschaft von Polstern, Kissen und Decken, die den Körper willkommen heißt und den Geist in ein wohlig-warmes Zuhause-Gefühl taucht. Kann denn Ankommen so einfach sein?

A landscape of upholstery, cushions and covers that welcomes the body and immerses the soul in a cosy, warm, homely feeling. Can coming home be that easy?



Trio  
Schlafsofa/Sofa bed  
24

Mell Lounge  
FüÙe/Legs  
28

Cordia  
Kopfstütze/Headrest  
32

Sting  
Tisch/Table  
34



## EINS, ZWEI, DREI, BETTFERTIG

**DE** Trio hat sich schon einen Namen als Verwandlungskünstler gemacht. Das modulare Möbelsystem, dessen Urfassung 1972 von Designern der Schweizer Team Form AG entworfen wurde, besteht aus nur drei simplen Elementen, die sich nach Belieben und im Handumdrehen umbauen lassen: zur Récamière, zur Liegewiese, zum XXL-Sofa – oder, wie hier zu sehen, zum Schlafsofa. Einfach den diskret in der Außennaht versteckten, umlaufenden Reißverschluss öffnen, den Bezug lupfen und die obere Matratze des Sofas umklappen – schon hat man ein geräumiges Doppelbett. Bequem ist auch das Liegen. Das verdankt Trio seinen hochwertigen Materialien und der aufwändigen Verarbeitung. Alles, damit es nachher umso schneller geht.

## ONE, TWO, THREE, READY FOR BED

**EN** Trio has already made a name for itself as a quick-change artist. The modular furniture system, the original version of which was created in 1972 by designers at Team Form AG in Switzerland, consists of only three simple elements that can be converted at will and in no time at all: into a récamier, a lounging area, an XXL sofa – or, as can be seen here, a sofa bed. Simply open the zipper concealed discreetly in the outer seam, lift up the cover and fold down the upper mattress of the sofa – and you have a spacious double bed. It is also comfortable to lie on. Trio owes this to its high-quality materials and the intricate workmanship. All designed to speed things up later on.



Eine 2 m x 1 m große Récamière lässt sich ganz unkompliziert zur 2 m x 2 m großen Matratze ausklappen, die sich perfekt als Gästebett eignet.

A large 2 m x 1 m récamier can easily be folded out to form a large 2 m x 2 m mattress which serves perfectly as a guest bed.

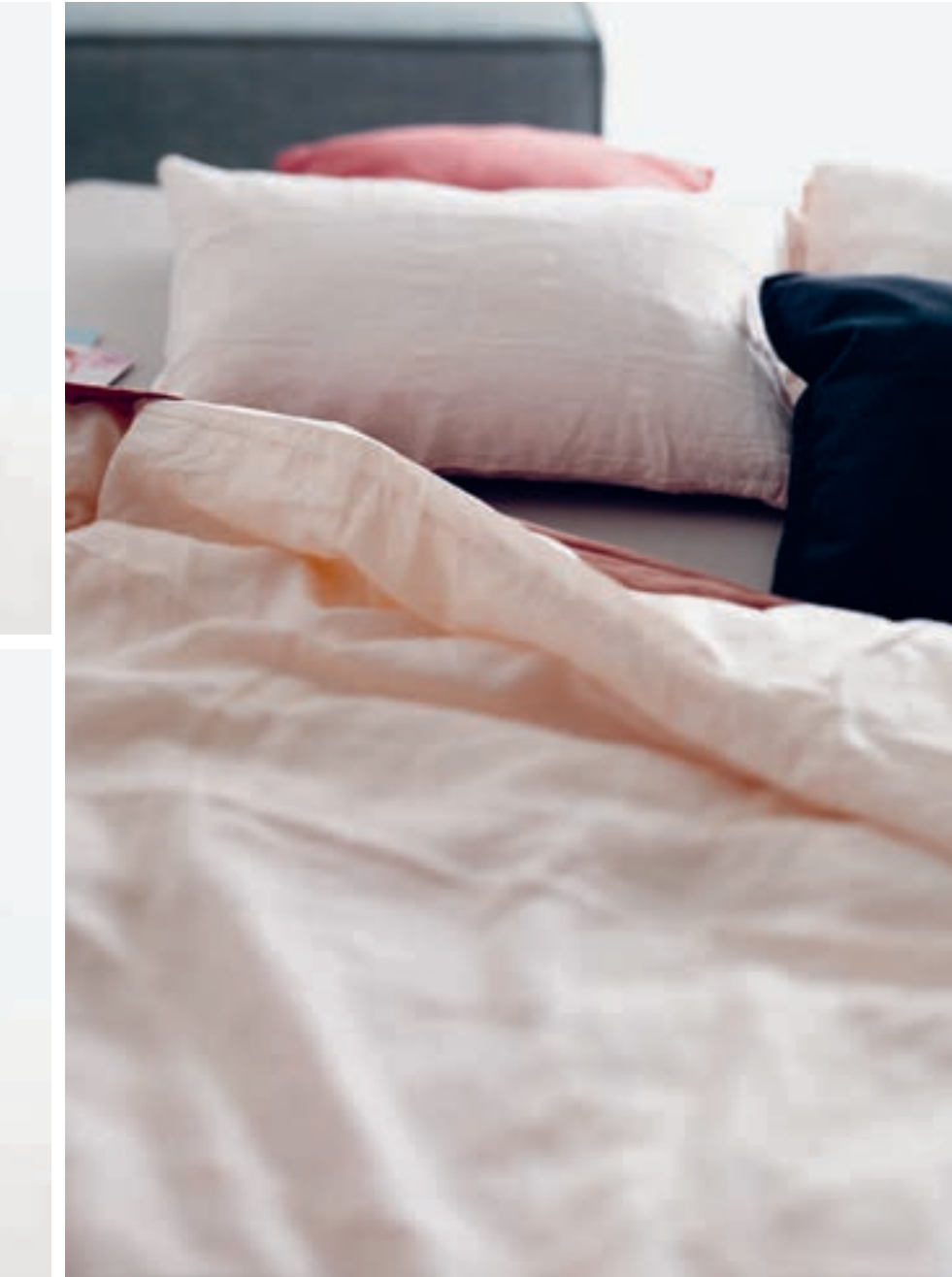



Ach, könnte doch alles so  
einfach gehen. Hier wird aus  
einem 1 m x 1,5 m breiten  
Sofa-Element ganz ohne Zerren,  
Ziehen und Verkanten ...

If only everything were so easy.  
Here, without any tugging,  
pulling or jamming, a  
1 m x 1.5 m wide sofa element  
turns into ...



... ein 2 m x 1,5 m großes  
Doppelbett. Angenehme  
Nachtruhe!

... a large 2 m x 1.5 m double  
bed. Have a good night's sleep!



Mell Lounge in zwei verschiedenen Gestell-Variationen. Beide können entweder in glänzendem Stahl gefertigt werden oder aber in COR Farben und RAL-Sonderfarben matt lackiert. Hier sind die EinzelfüÙe in der Farbe Schwarzbraun abgebildet.



Mell Lounge in two different frame variations. Both can be manufactured either in chrome-plated steel or lacquered in COR colours and according to RAL special colours. Here, the individual legs are shown in a matt lacquer in the colour black-brown.

## DIE EVOLUTION KOMMT AUF ZARTEN FÜSSEN

**DE** Bislang stand Mell Lounge stets auf schmalen, fast unsichtbaren Kufen, die dezent am äußersten Polsterrand positioniert waren. Nun haben wir eine neue Gestell-Variante addiert: EinzelfüÙe, die ein ganzes Stück weiter in die Mitte des Sofas gerückt sind. Bei gleicher Höhe sind sie drei Millimeter stärker als die Kufen und geben dem Möbelstück wenn auch kein revolutionär neues Gesicht, so doch eine klare Typveränderung: Es ist jetzt noch leichter und noch schwebender als zuvor.

## EVOLUTION IS COMING ON DAINTY FEET

**EN** Up to now, Mell Lounge has always stood on slender, almost invisible skids which were discreetly positioned at the outer edge of the upholstery. Now we have added a new frame variant: individual legs which have moved a lot further into the middle of the sofa. Standing at the same height, they are three millimetres thicker than the skids and give the furniture, if not a revolutionary new face, certainly a clear change in type. It is now even lighter and more floating than before.



Jede Mell Lounge Konfiguration lässt die zierlichen Füße anders wirken. In der kleineren Konfiguration links treten sie als Gestaltungselement markanter in den Vordergrund als bei der Eck-Kombination. Bei dieser liegen von acht Füßen einige versteckt unter der Ecke – was den Eindruck der Schwerelosigkeit sogar noch unterstreicht.

Each Mell Lounge configuration makes the delicate legs look different. In the sofa on the left they are more prominent as a design element than in the corner combination, where some of the eight legs are hidden under the corner – which actually underscores the impression of weightlessness.

GEMÜTLICHKEIT, DIE ÜBER  
SICH HINAUSWÄCHST

**DE** In Sachen Komfort hat der jüngste Vertreter der Cordia Sessel-Familie jetzt noch eins draufgesetzt. Mit noch höherem Rücken und einer beweglichen Kopfstütze, die sich per Hand in jeden Winkel biegen lässt, der einem passt. Zusammen mit den weichen Sitzpolstern, den prägnanten Armlehnen, der Rücken-Kippmechanik und dem Drehfuß ist Cordia nun also von Kopf bis Fuß auf Bequemlichkeit eingestellt.

COSINESS THAT GOES  
ABOVE AND BEYOND

**EN** When it comes to comfort, the youngest member of the Cordia easy chair family has now gone one better. With a 10 cm higher back and a moveable headrest that can be bent by hand to any angle required. Together with the soft seat cushions, the distinctive armrests, the reclining back mechanism and the swivel foot, Cordia is now set to maximum snugness from head to toe.

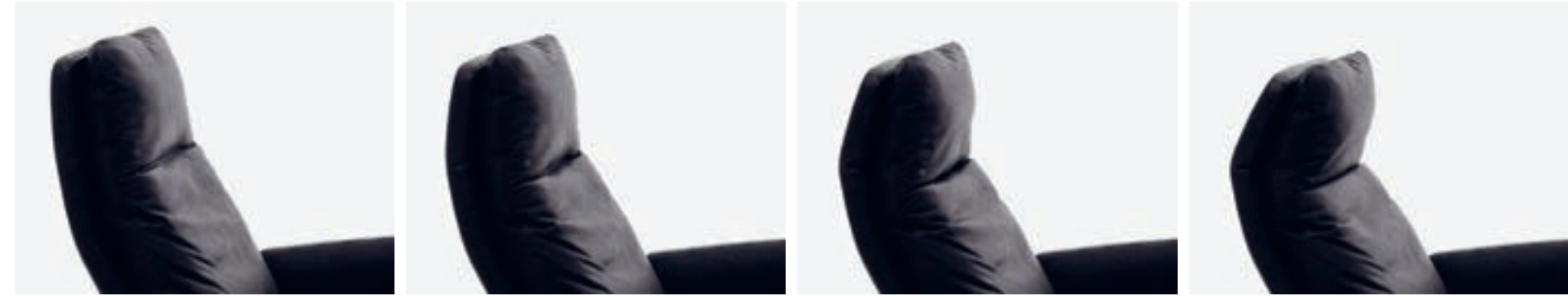

Kaum auf der Welt, schon einen Kopf größer: der große kleine Bruder des Cordia Sessels.

Only just born and already grown by a head: the big little brother of the Cordia easy chair.



Alle Sting Varianten lassen sich spielerisch und im fröhlichen Materialmix untereinander kombinieren: zu zweit, zu dritt, nebeneinander gestellt, übereinander geschoben ... ganz wie es dem Spieltrieb gefällt.

All Sting variations can be combined playfully and in a cheerful mix of materials: two, three, placed next to each other, slid on top of each other ... just as the urge to play takes you.

**EINE PLATTE,  
VIER BEINE.  
GENUG DER  
GEMEINSAMKEITEN**

**DE** Der Tisch Sting ist Ihnen auf den letzten Seiten schon mehrfach begegnet. Womöglich ist Ihnen das nicht aufgefallen, weil er so ungemein wandlungsfähig und integrativ ist. Es gibt ihn quadratisch, rund und rechteckig. Mit Tischplatte aus massiver Esche, Eiche oder massivem Nussbaum. Mit Glas, in weißem geschliffenem und gebürstetem Marmor oder in satiniertem dunklem Kalkstein. Oder aus lackierter MDF-Platte in allen erdenklichen Farbtönen. In verschiedenen Breiten, Längen, Durchmessern und drei Höhen. Und mit grazilen Einzelfüßen aus Chrom oder in COR Farben lackiert.

**ONE TABLETOP,  
FOUR LEGS.  
THAT'S WHERE THE  
SIMILARITIES STOP**

**EN** On the last few pages you have already encountered the Sting table several times. You may not have noticed this because it is so uncommonly versatile and integrative. It can be square, round or rectangular. With the tabletop in solid ash, oak or walnut. With glass, in white polished and brushed marble or in satin-finished dark limestone. Or made from lacquered MDF board in all conceivable shades. In different widths, lengths and diameters, and in three heights. And with graceful individual legs made of chrome or lacquered in COR colours.



SPEZIFIKATIONEN/SPECIFICATIONS

MOSS

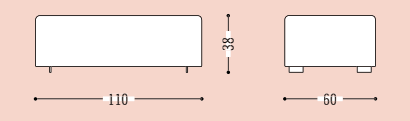
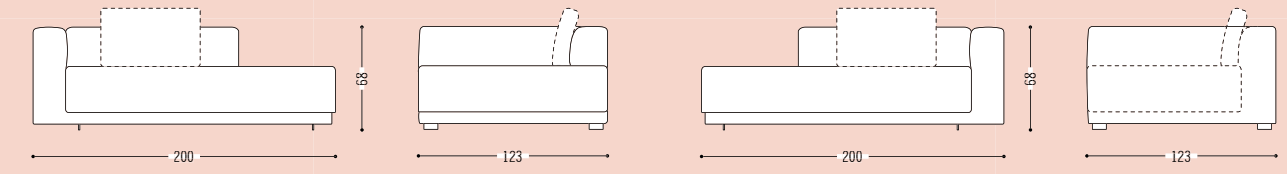
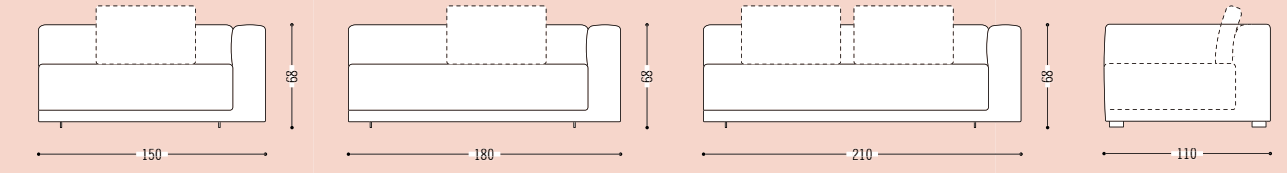
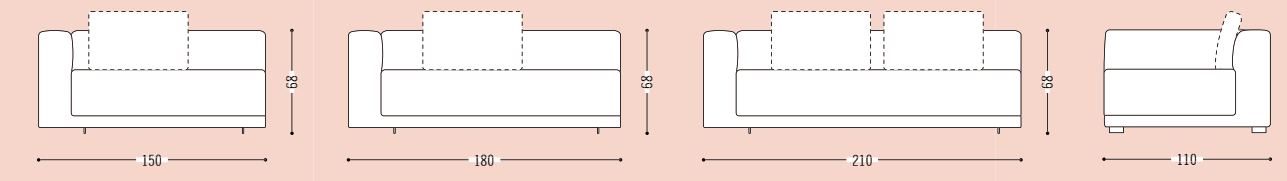
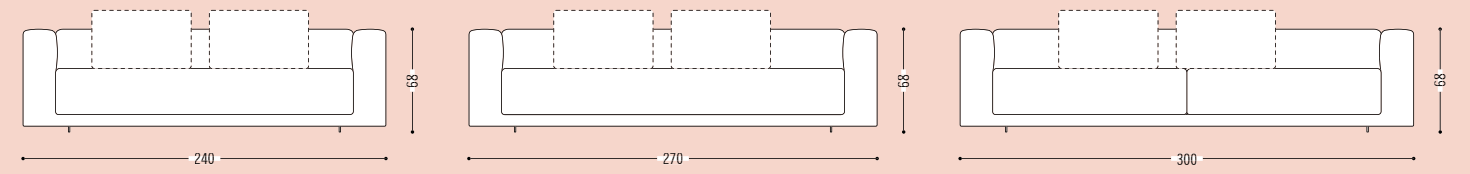

TRIO

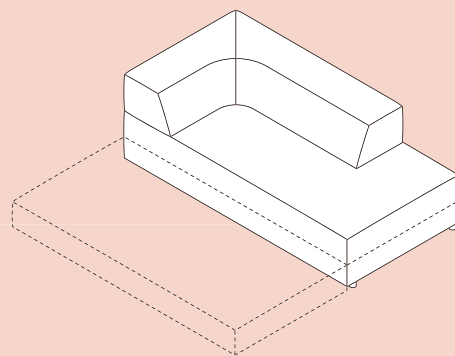
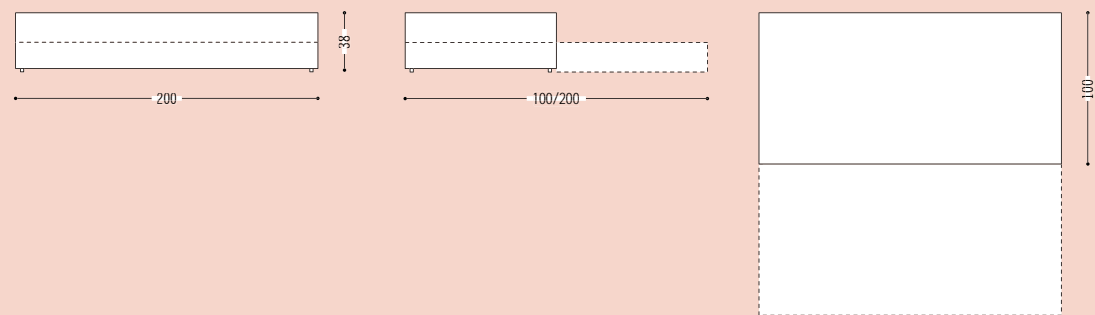
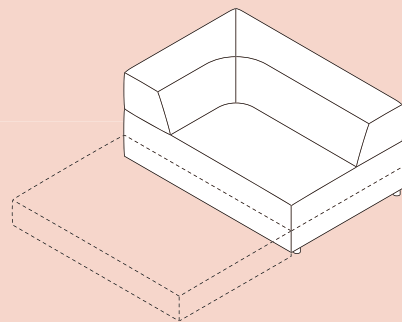
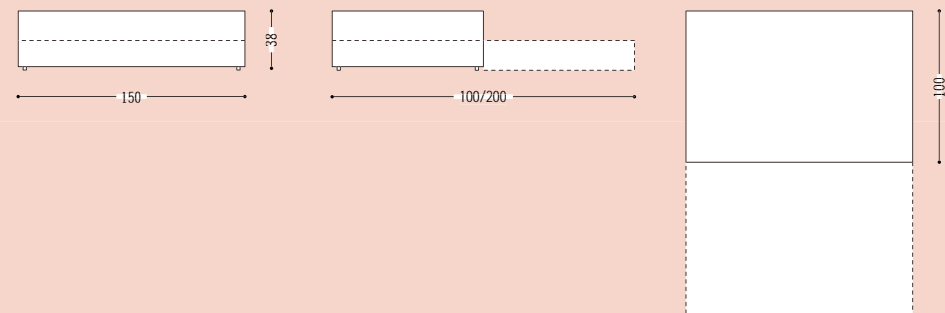

DIE VOLLSTÄNDIGEN INFORMATIONEN UND SPEZIFIKATIONEN  
ZUM MODELL TRIO FINDEN SIE UNTER [WWW.COR.DE/TRIO](http://WWW.COR.DE/TRIO).  
FULL INFORMATION AND SPECIFICATIONS FOR THE TRIO MODEL  
CAN BE FOUND AT [WWW.COR.DE/TRIO](http://WWW.COR.DE/TRIO).

CORDIA

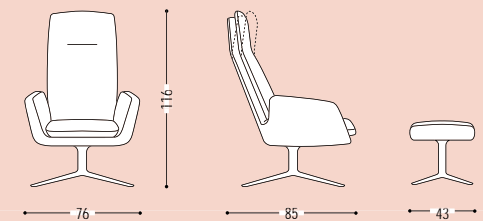

DIE VOLLSTÄNDIGEN INFORMATIONEN UND SPEZIFIKATIONEN  
ZUM MODELL CORDIA FINDEN SIE UNTER [WWW.COR.DE/CORDIA](http://WWW.COR.DE/CORDIA).  
FULL INFORMATION AND SPECIFICATIONS FOR THE CORDIA MODEL  
CAN BE FOUND AT [WWW.COR.DE/CORDIA](http://WWW.COR.DE/CORDIA).

STING

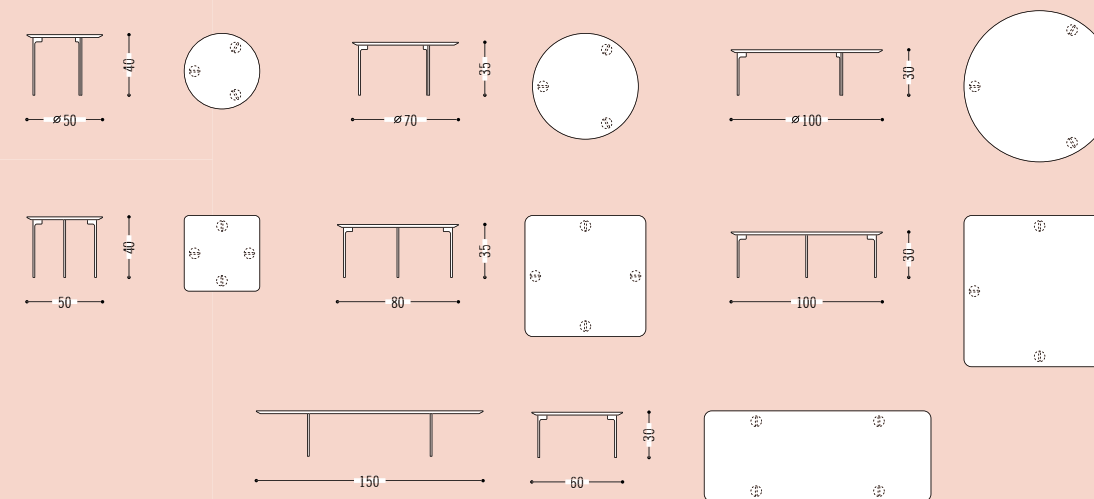



Möchten Sie eine unserer Produkt-News mal in natura erleben? Oder haben Sie Fragen zu einem unserer Programm-Updates? Im COR Showroom gibt es neben den hier vorgestellten Möbeln jede Menge weitere schöne, schlaue und bequeme Produkte zu entdecken. Wir freuen uns darauf, sie Ihnen zu zeigen und Ihnen bei allen Fragen mit Rat und Tat zur Seite zu stehen – oder noch gemütlicher: zu sitzen.

Would you like to experience one of our product news items “in the flesh”? Or do you have questions about one of our programme updates? In the COR Showroom there are many more beautiful, clever and comfortable products to discover in addition to the furniture presented here. We look forward to showing them to you and providing you with help and advice – or even more cosily: a place to sit.

COR SHOWROOM

Hauptstraße 74  
33378 Rheda-Wiedenbrück, Germany  
t +49 (0)5242 4102-400  
f +49 (0)5242 4102-900  
haus@cor.de

ÖFFNUNGSZEITEN  
montags bis freitags, 10–17 Uhr,  
samstags, 10–14 Uhr

OPENING HOURS  
Monday to Friday 10 a.m. to 5 p.m.,  
Saturday 10 a.m. to 2 p.m.

COR Sitzmöbel Helmut Lübke GmbH & Co. KG  
Nonenstraße 12  
33378 Rheda-Wiedenbrück, Germany  
t +49 (0)5242 4102-0  
f +49 (0)5242 4102-134

info@cor.de www.cor.de

IMPRESSUM/IMPRINT

HERAUSGEBER/PUBLISHER:  
COR Sitzmöbel, Rheda-Wiedenbrück

CREATIVE DIRECTION & CONCEPT  
Factor

FOTOGRAFIE/PHOTOGRAPHY  
Rudolf Schmutz

STYLING  
Juliane Bennien

TEXTE/COPY  
Nina Puri

ÜBERSETZUNG/TRANSLATION  
Ian McCaughtrie

LEKTORAT/COPY EDITOR  
Anne Fries | Lektorat & Übersetzungen

LITHOGRAPHIE/LITHOGRAPHY  
PX2@Medien

DRUCK/PRINT  
Kirchner Print Media

Die Produkte in diesem Katalog entsprechen dem Stand zum Zeitpunkt der Drucklegung. COR behält sich spätere Änderungen, auch ohne Ankündigung, vor. Alle Farbwiedergaben können nur eine Orientierung vermitteln und sind keine Referenzmuster.

The products in this catalogue correspond to the status quo at the time of printing. COR reserves the right to make subsequent changes, also without giving prior notice. All colour reproductions can only provide orientation and do not constitute reference samples.

